

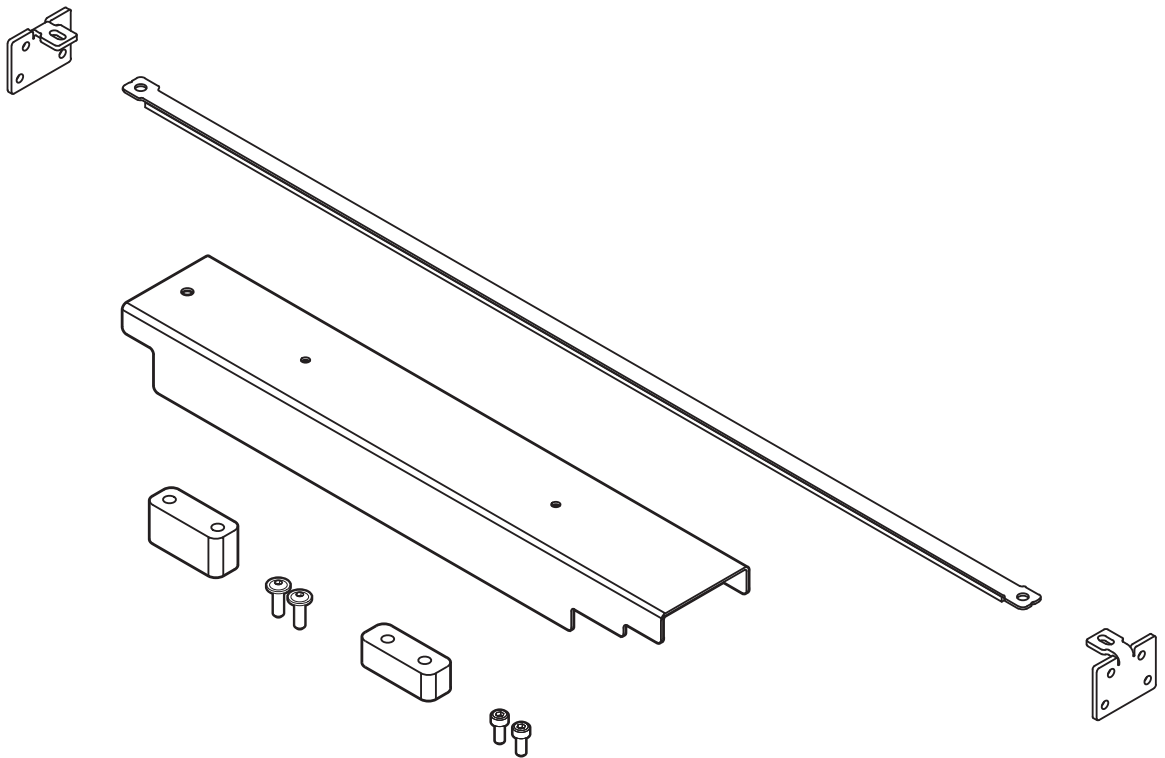

RECOATER STRIP RETROFIT

INSTRUKCJA MONTAŻU

Tłumaczenie oryginalnej instrukcji montażu (Version 04/2024/EN).





LISTA ELEMENTÓW:

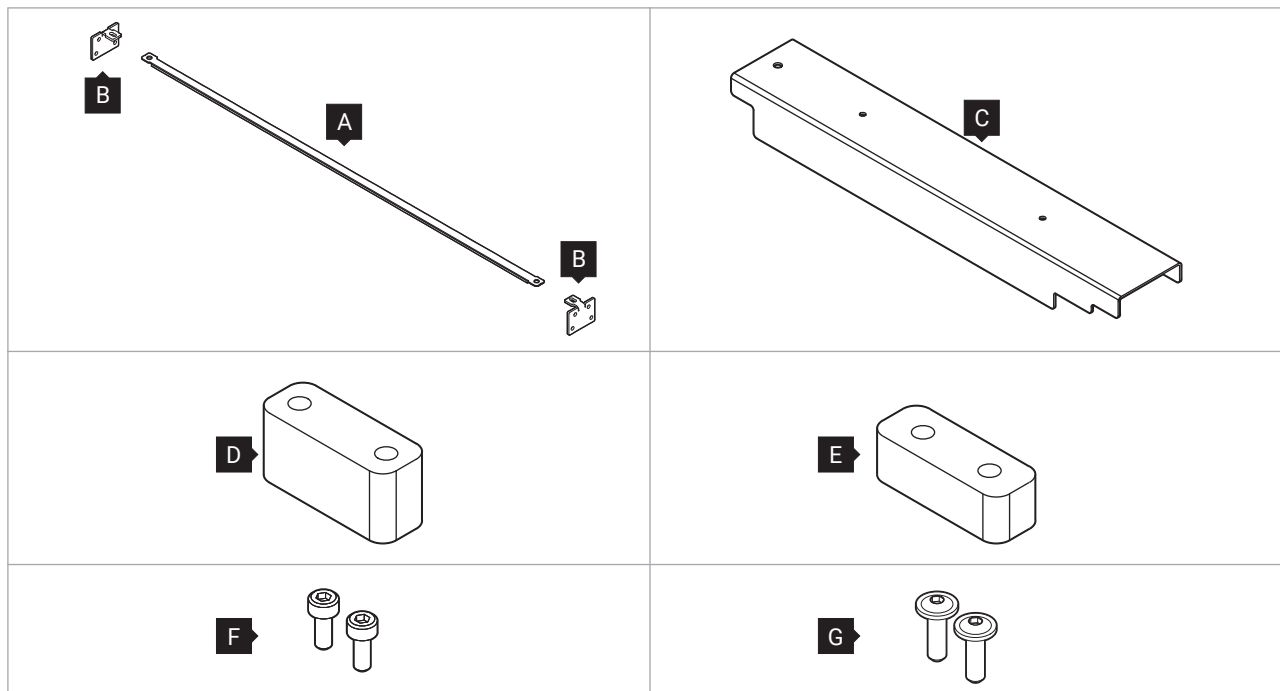

* Jeśli Recoater ma już wymienioną trybotaśmę na bloczek poziomujący, nie ma potrzeby zastępowania go bloczkiem z zestawu.

| | | | | | |
|----------|----------------------|--------|----------|-----------------------------------|---------|
| A | Pasek Recoater strip | 1 szt. | B | Kątownik | 2 szt. |
| C | Czarna pokrywa | 1 szt. | D | Płytką ślizgowa* | 1 szt. |
| E | Bloczek poziomujący | 1 szt. | F | Śruby M3x6 z łbami cylindrycznymi | 14 szt. |
| G | Czarne śruby M3x8 | 2 szt. | | | |

Dodatkowo potrzebne będą:

- Klucz imbusowy 2.0, 2.5, 3.0, 4.0 mm,
- Klucz nasadowy 5.5 mm,
- Pędzel lub sprężone powietrze.



1.1 DOSTOSOWANIE PRZESYPYWARKI POD RECOATER STRIP



UWAGA!

Należy uważać na ostre krawędzie, które mogą spowodować skaleczenia i urazy ciała.

1. Wybierz opcję **UNLOCK LID** na ekranie.
2. Naciśnij pokrywę a następnie pociągnij do góry za uchwyt. Pamiętaj, że masz tylko 10 sekund na jej otwarciu, zanim blokada zostanie ponownie aktywowana.
3. W razie potrzeby wyczyść komorę druku.
4. Przejdź do zakładki **MAINTENANCE**, a następnie **CONTROL PANEL**.
5. Za pomocą strzałek sterujących ustaw Recoater między bedami.
6. Za pomocą klucza imbusowego 2 mm odkręć obie śruby pokrywy Recoatera (rys. 1).
7. Delikatnie zdejmij czarną pokrywę (rys. 2).

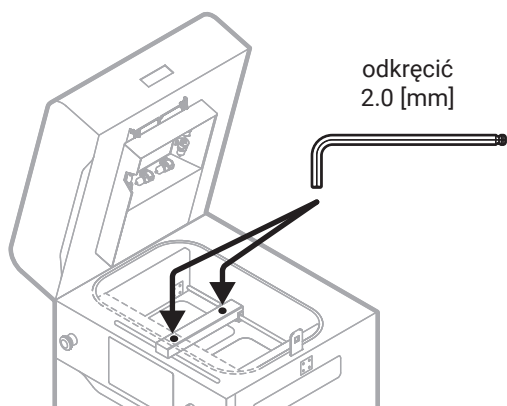

Rys. 1 Ustaw Recoater i wykręć śruby z pokrywy.

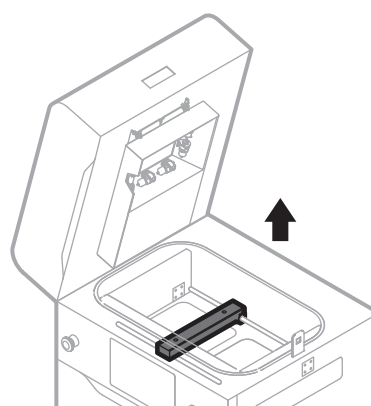

Rys. 2 Zdejmij pokrywę.

8. Za pomocą klucza imbusowego 2 mm odkręć śruby w płytkach montażowych linki Recoatera z obu stron komory druku (rys. 3).
9. Chwyć linkę z obu stron i zdejmij ją z wałka radełkowanego.
10. Przeciągnij koniec linki (bez sprężyny) nad rolką Recoatera. Najpierw płytę montażową, a następnie końcówkę, przez szczelinę między rolką a obudową Recoatera. Uważaj, aby nie dotknąć rolki (rys. 4).
11. Wymij drugą płytkę (ze sprężyną) z gniazda.

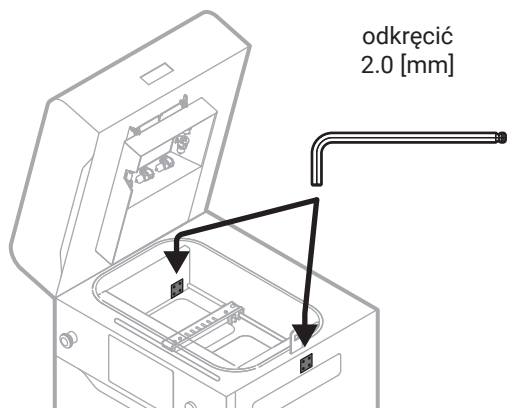

Rys. 3 Odkręć śruby z płytek linki Recoatera.

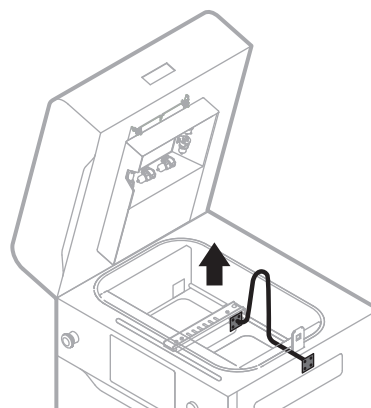

Rys. 4 Wyciągnij płytkę bez sprężyny nad rolką Recoatera.

12. Za pomocą klucza imbusowego 4 mm odkręć dwie śruby mocujące Recoater do łożyska (rys. 5).
13. Wyciągnij Recoater. Odłóż metalową podkładkę (jeśli jest) na bok..

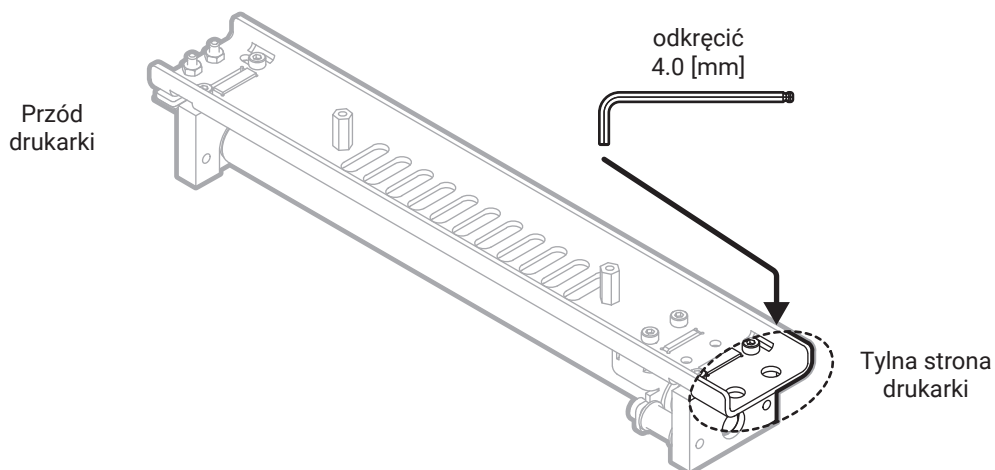

Rys. 5 Odkręć i wyjmij Recoater z komory druku.

14. Za pomocą klucza płaskiego 5,5 mm wykręć dwie śruby trybotaśmy po lewej stronie przesypywarki (rys. 6).
15. Usuń trybotaśmę (rys. 6).

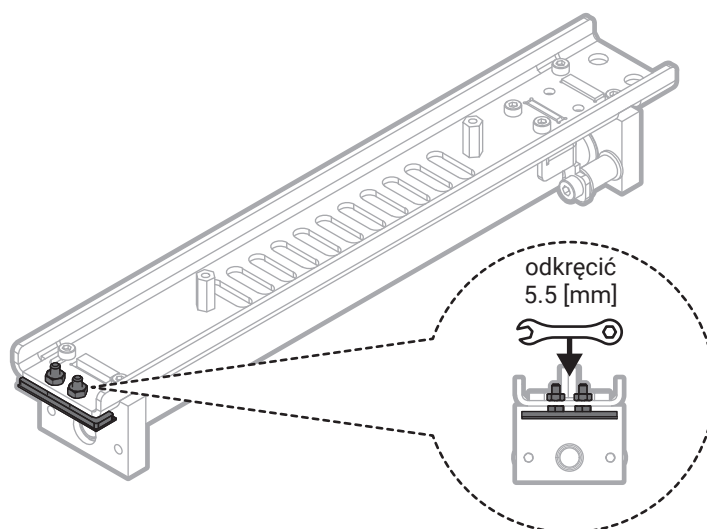

Rys. 6 Usuń trybotaśmę z lewej strony Recoatera.

16. Oczyszczyć powierzchnię Recoatera (alkoholem izopropylowym lub odkurzaczem).
17. Przykręcić bloczek poziomujący w miejsce trybotaśmy. Użyć dwóch śrub M3x6 mm z dostarczonego zestawu i klucza imbusowego 2,5 mm (rys. 7).

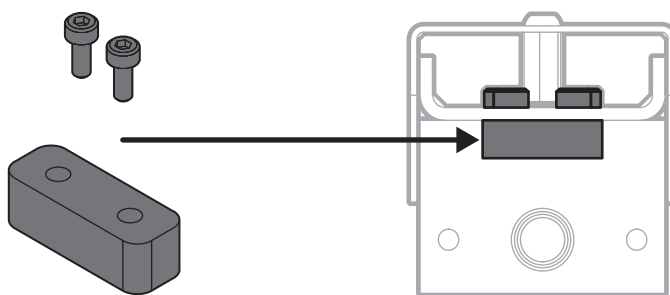

Rys. 7 Przykręć bloczek poziomujący do Recoatera.

18. Za pomocą klucza imbusowego 3 mm odkręć dwa wałki prowadzące linkę napędową Recoatera (rys. 8).

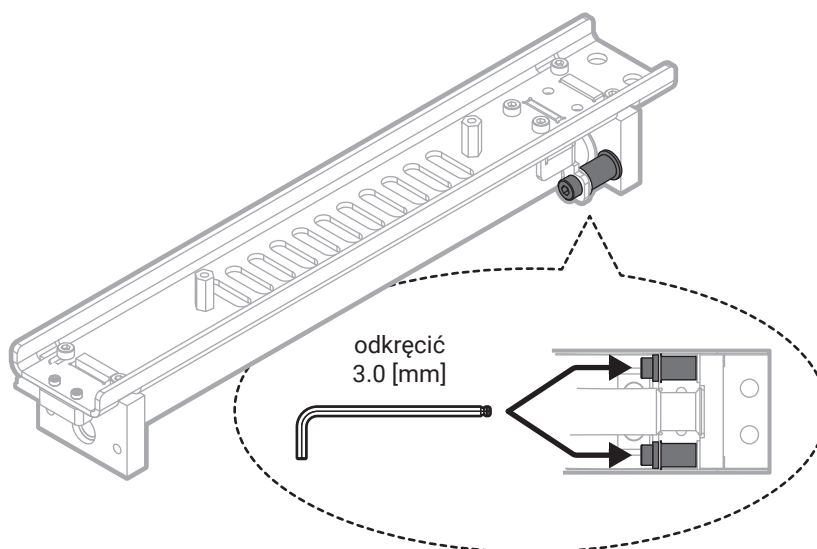

Rys. 8 Usuń dwa wałki prowadzące z Recoatera.

19. Za pomocą klucza imbusowego 2,5 mm odkręć dwie śruby mocujące osłonę wałka po prawej stronie Recoatera (rys. 9) i usuń ją.

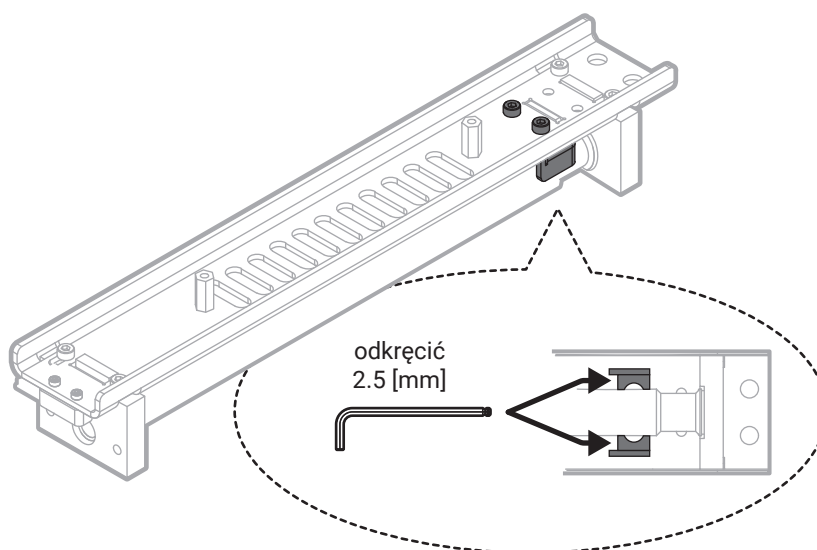

Rys. 9 Usuń osłonę wałka Recoatera.



20. Wyczyść powierzchnię Recoatera (alkoholem lub odkurzaczem).
21. Wkręć płytkę ślizgową we wgłębienie nad wałkiem radełkowym. Użyj dwóch śrub M3x6 mm z dostarczonego zestawu i klucza imbusowego 2,5 mm (rys. 10).

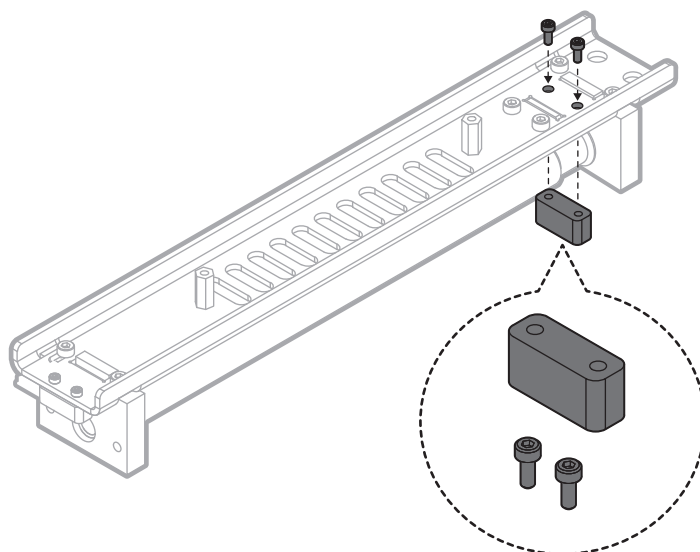

Rys. 10 Przykręć płytkę ślizgową do Recoatera.

22. Umieść metalową podkładkę dystansową na łożysku, a następnie ponownie zainstaluj Recoater.
23. Za pomocą klucza imbusowego 4 mm i dwóch śrub M6x10 z ząbkowanymi podkładkami przykręć Recoater do łożyska.
24. Za pomocą klucza imbusowego 2 mm i dwóch śrub M3x8 przykręć czarną pokrywę Recoatera (rys. 11).

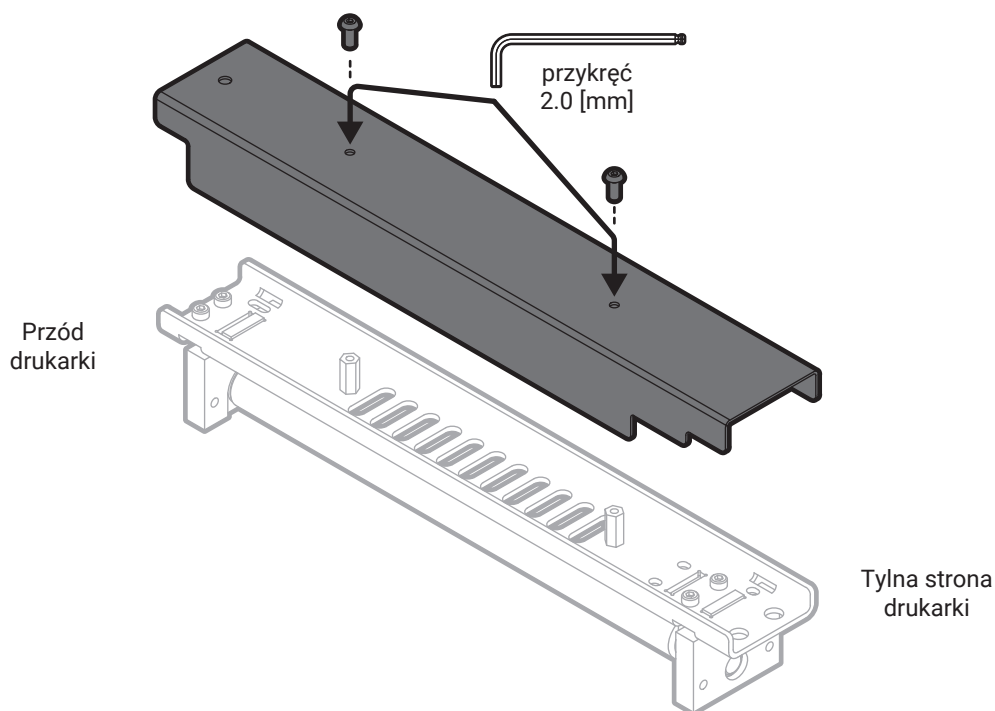

Rys. 11 Przykręć nową czarną pokrywę Recoatera.



1.2. INSTALACJA RECOATER STRIP

1. Wyjmij z pudełka dwa kątowniki przytrzymujące Recoater strip.
2. Przykręć kątowniki w miejsce poprzednich płytek (rys. 12). Użyj czterech śrub M3x6 na każdy kątownik i imbusa 2,5 mm.

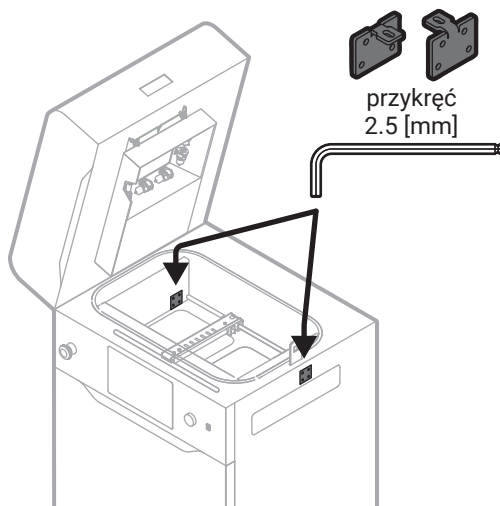

Rys. 12 Przykręć kątowniki do obudowy komory druku.

3. Jeśli nie masz wystarczająco dużo miejsca, przesunij Recoater za pomocą strzałek na panelu sterowania.
4. Wyjmij pasek Recoater strip z opakowania. Sprawdź, czy nie jest uszkodzony.
5. Wsuń Recoater strip w szczelinę pomiędzy wałek radełkowany a płytkę ślizgową (rys. 13 i 14). Nie zginaj paska zbyt mocno - może pęknąć!

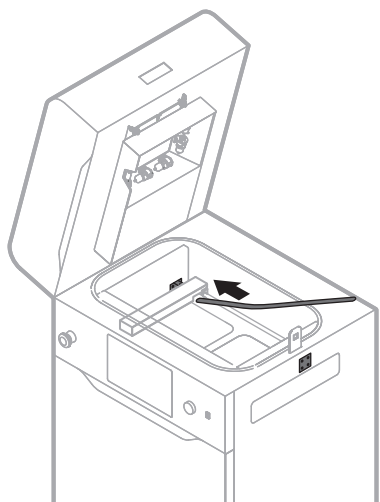

Rys. 13 Wsuń Recoater strip cz.1.



Rys. 14 Wsuń Recoater strip cz.2 (widok z przodu).



6. Ustaw koniec Recoater strip pod kątownikiem (rys. 15).

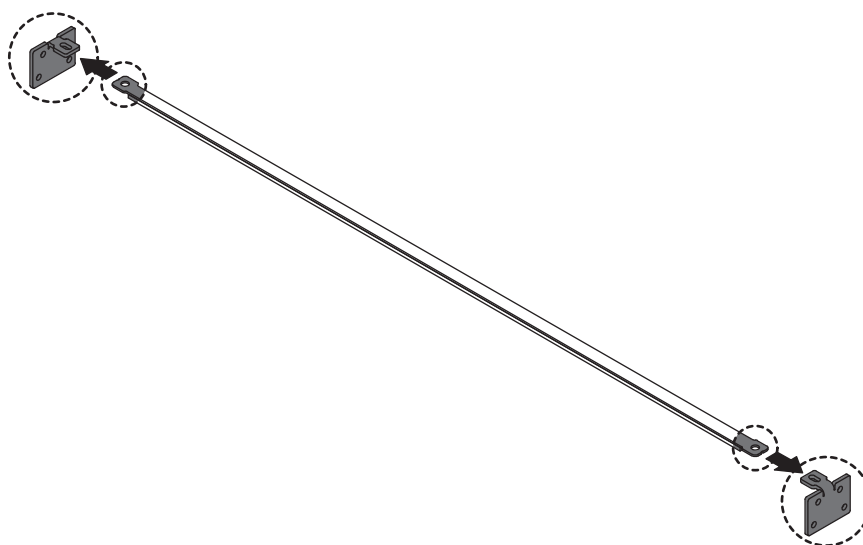

Rys. 15 Ustaw prawidłowo Recoater strip do kątowników.

7. Przytrzymując pasek ustaw Recoater na środku, pomiędzy bedami (rys. 16). Użyj jednego z dostępnych sposobów:
 - naciśnij **POSITION RECOATER** (opcja dostępna podczas Onboarding);
 - wejdź w menu **MAINTENANCE** zakładka **CONTROL PANEL** i steruj za pomocą strzałek nawigacyjnych.

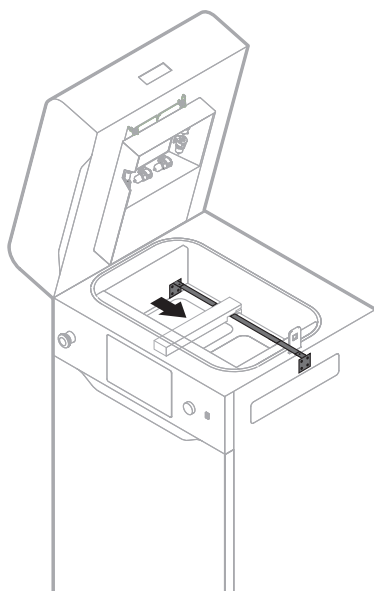

Rys. 16. Ustaw Recoater pomiędzy bedami.

8. Analogicznie ustaw drugi koniec paska pod kątownik.
9. Za pomocą klucza imbusowego 2.5 mm przykręć wstępnie pasek do kątowników (rys. 17).

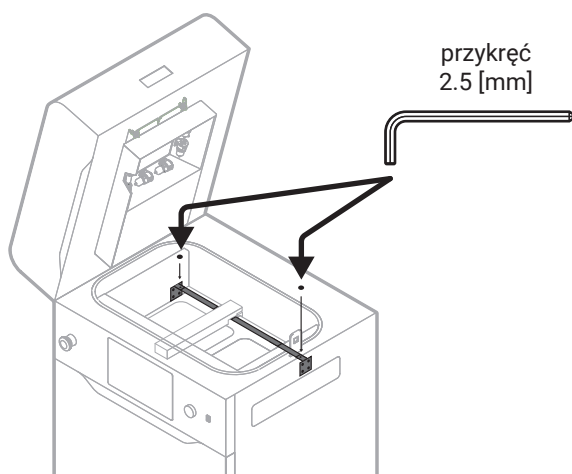

Rys. 17 Przykręć Recoater strip.

10. Sprawdź, czy pasek nie wygina się i dokręć śruby do końca.
11. Użyj strzałek sterujących by sprawdzić, czy Recoater sprawnie przesuwa się po pasku.

1.3 AKTYWACJA FUNKCJI NA DRUKARCE

1. Na ekranie w sekcji **SETTINGS** wybierz zakładkę **MORE OPTIONS / ACCESSORIES**, a następnie **RECOATER SETTINGS** (rys. 18).
2. Naciśnij przycisk **CHANGE**, a pojawi się kolejne okno.
3. Wybierz wiersz **RECOATER DRIVE TYPE** i naciśnij przycisk **CHANGE** (rys. 18).
4. Zaznacz pole wyboru **RECOATER STRIP** (rys. 19).
5. Przeczytaj uważnie komunikat, a następnie kliknij **GOT IT** i **SAVE**.
6. Teraz możesz już drukować przy użyciu paska Recoater strip.

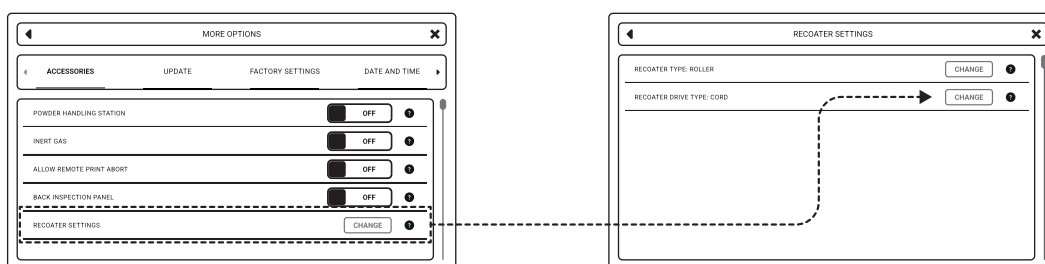

Rys. 18 Aktywacja funkcji Recoater strip cz. 1.

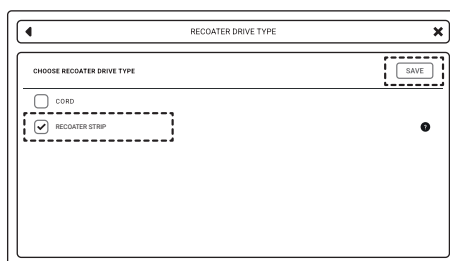

Rys. 19 Aktywacja funkcji Recoater strip cz. 2.

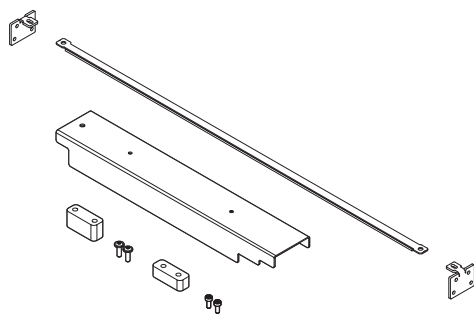

SINTERIT Sp. z o.o.
ul. Nad Drwiną 10/B-3, 30-741 Kraków, Polska
www.sinterit.com